

**GRAŻYNA NAWROLSKA<sup>1</sup>**

**Przemiany kulturowe w XIII-wiecznym Elblągu efektem spotkania tradycji  
i obcych wpływów**

**Cultural transformations in 13<sup>th</sup> century Elbląg as a result of tradition  
and foreign influences encounter**

Rozkwit gospodarczy Europy w XII stuleciu spowodował doniosłe przemiany osadnicze, gospodarcze, kulturowe i prawne, dając początek rozpadaniu się starych struktur społecznych oraz pojawieniu się wielu nowych zjawisk, w tym przede wszystkim wykształceniu odmiennych form urbanistycznych (m.in. Klápště 1994; Le Goff 1970, s. 87–95; Piekalski 1999, s. 257 i nn.). Efektem tych zmian był między innymi rozkwit miast i związany z tym wzrost politycznego znaczenia mieszczaństwa. Rozwinął się handel i produkcja rzemieślnicza, co z kolei było impulsem do powstania nowego modelu miasta, opartego na prowadzeniu szerokiej działalności handlowej i pobieraniu czynszu z działek miejskich (m.in. Engel 1993, s. 35; Piekalski 1999, s. 257). Te wydarzenia doprowadziły do sytuacji, w której liczne grupy ludzi, nie mieszcząc się w nowo powstającej hierarchii społecznej, zaczęły poszukiwać innych miejsc dla swojego funkcjonowania. Interesującym terenem do osiedlania się i realizowania różnorodnych działań handlowych oraz gospodarczych dla mieszkańców Saksonii, Westfalii, Nadrenii czy Flandrii stały się obszary nad Morzem Bałtyckim, szczególnie na jego południowym pobrzeżu (Dollinger 1975, s. 24; Samsonowicz 1978, s. 18; 1982, s. 130; 1991, s. 9). Zresztą tereny te już w okresie od VIII do XI wieku znajdowały się w strefie intensywnie rozwijających się kontaktów handlowych i kulturowych między znajdującymi się tutaj osiedlami i wczesnomiejskimi ośrodkami, takimi jak na przykład Oldenburg, Wolin, Kaup-Wiskiauten, Truso czy Hedeby (m.in. Clarke, Ambrosiani 1991; Leciejewicz 1991; Callmer 1994; Urbańczyk 2002). Dopiero jednak rozpoczęta na Pomorzu i ziemiach pruskich w 2. ćwierci XIII wieku duża akcja lokacyjna miast na prawie niemieckim oznaczała rzeczywisty przełom w urbanizacji tego obszaru (Rębkowski 2001; Nawrońska 2012).

---

<sup>1</sup> Adres autorki: ul. 12 lutego 32/55, 82–300 Elbląg, gnawrońska@gmail.com

Teren przyszłego państwa zakonnego nie był rejonem zurbanizowanym i lokowanie tu nowego ośrodka miejskiego stanowiło jeden z etapów szeroko zakrojonego procesu zagospodarowywania tej części pobrzeża Morza Bałtyckiego. Jednocześnie Elbląg, usytuowany w dawnym centrum plemion zachodniopruskich, miał stanowić bazę wypadową dla zakonu krzyżackiego, przystępującego do podjętych na dużą skalę działań zbrojnych w tym rejonie. Rozpoczęcie przez Krzyżaków w 1237 roku budowy grodu, a następnie zamku zakładanego równolegle obok miasta, wywarło znaczący wpływ na gospodarcze i polityczne działania w obrębie całego regionu (ryc. 1).

W problematyce badawczej lokacyjnego Elbląga, miasta obdarzonego prawem niemieckim i założonego na surowym korzeniu *in crude radice*, a więc należącego do trzeciego modelu przekształceń przestrzennych według Mariana Rębkowskiego (2001, s. 53 i nn.), jednym z podstawowych zagadnień badawczych jest kwestia rozmiarów tego ośrodka i określenie poszczególnych elementów organizmu miejskiego. Liczne osady istniejące w XII i na początku XIII wieku na terenie dzisiejszego Elbląga, ale poza rejonem Starego Miasta, zajmowały stosunkowo niewielkie przestrzenie. Ich położenie wskazuje, że były to założenia jednodworcze, czyli wielorodzinne jednostki gospodarcze tworzące swego rodzaju wspólnoty osadniczo-terytorialne, tzw. lauksy (Jagodziński 1993, s. 50). Obszar, na którym założono Elbląg był ściśle wyznaczony, a jego przestrzeń wewnętrzną określały obwałowania ziemne, które w XIV wieku zostały zastąpione przez kamienno-ceglane mury (Nawrołscy 1985, s. 390 i nn.). Trapezowaty plan miasta o wymiarach 300 × 500 m, a od 1326 roku powiększony do 400 × 600 m, z główną arterią komunikacyjną – ulicą Stary Rynek, łączącą „grzebieniowaty” układ sześciu ulic skierowanych ku rzece, podzielony był na prostokątne bloki zabudowy z wydzielonym w środkowej partii centrum oraz usytuowanym w północno-zachodnim narożniku miasta kompleksem klasztoru Dominikanów i w południowo-zachodniej części zespołem szpitala Ducha Świętego. Tak więc już sam układ przestrzenny Elbląga był zdecydowanie inny niż w przypadku osad znajdujących się w bezpośrednim sąsiedztwie nowego ośrodka (ryc. 2).

Istotną kwestią związaną z przemianami urbanizacyjnymi jest zagadnienie łączące się z określeniem wielkości pierwotnej działki miejskiej, jej zróżnicowania bądź jednorodności. Z najstarszych rękopisów prawa lubeckiego, które jak wiadomo obowiązywało w Elblągu wynika, że osoba która chciała uczestniczyć i mieć prawo do współdecydowania o losie gminy, musiała być właścicielem części miejskiego gruntu (Hammel 1986, s. 171, 178; Rębkowski 2001, s. 96). Ta zasada znajdowała odzwierciedlenie w podziale bloków pod zabudowę mieszczańską na mniejsze jednostki określane mianem działki lub parceli. Wydłużone parcele były charakterystycznym elementem nowo lokowanych miast w Europie już od XII wieku, tzw. „wielkie działki” (*Grossparzelle*) w późniejszym okresie były dzielone na mniejsze. Taka sytuacja miała miejsce między innymi w Szczecinie,

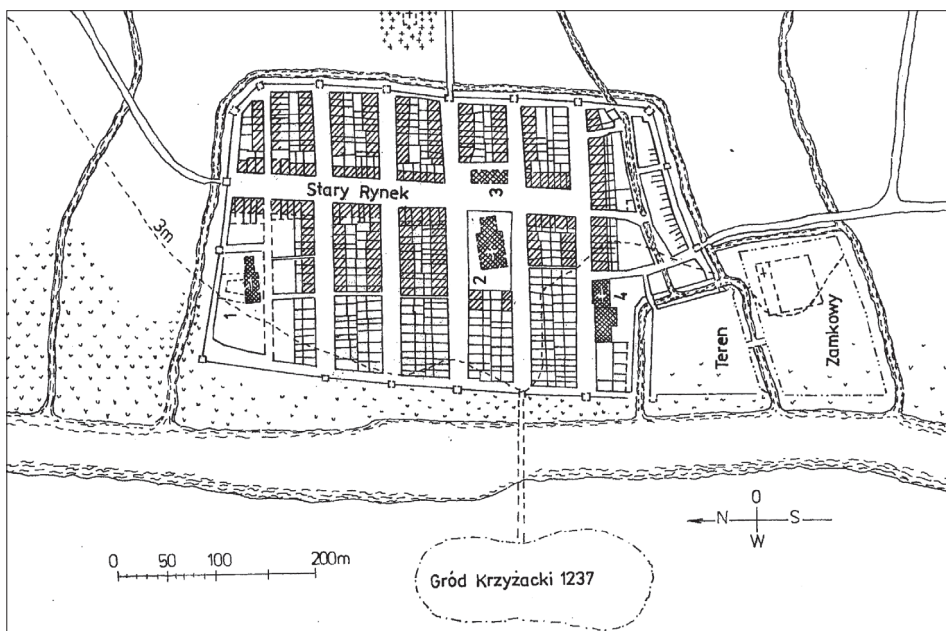

Ryc. 1. Elbląg – Stare Miasto. Plan miasta w XIII wieku: 1 – klasztor Dominikanów; 2 – kościół św. Mikołaja; 3 – zespół ratuszowy; 4 – szpital Ducha Świętego (wg Hauke, Stobbe 1964; rys. B. Kiliński)

Fig. 1. Elbląg – The Old Town. Plan of the town in 13<sup>th</sup> century: 1 – Dominican Monastery; 2 – St. Nicolas church; 3 – town hall complex; 4 – the Holy Spirit hospital (after Hauke, Stobbe 1964; drawing by B. Kiliński)

Kołobrzegu, Lubece, Greifswaldzie (Fehring 1988; Nawrońska 2012), można sądzić, że również w Elblągu.

Podobnie jak w innych ośrodkach miejskich usytuowanych na południowym pobrzeżu Morza Bałtyckiego, także w Elblągu nie udało się ustalić wymiarów najstarszych, XIII-wiecznych działek mieszczkańskich. Tylko w jednym punkcie miasta, przy ulicy Ducha Świętego można z dużą ostrożnością przyjąć, że udało się określić granice między najstarszymi parcelami w obrębie bloku zabudowy miejskiej. Trudności uniemożliwiające wyznaczenie wielkości najstarszych działek były spowodowane pojawieniem się na początku XIV wieku trwałej, murowanej zabudowy mieszczkańskiej. W Elblągu pierwsza kamienica wzmiankowana jest w źródłach pisanych pod datą 1301 rok (Semrau 1925, s. 23; Czaja 1992, s. 79 i nn.). Intensywny rozwój budownictwa murowanego w 1. połowie XIV stulecia spowodował, że w tym czasie w obrębie Starego Miasta istniało już przynajmniej 58 domów murowanych (Czaja, Nawroński 1993, s. 84). Wznoszenie takich budynków w przedniej części parcel i związane z tym głębokie fundamentowanie murów, a także budowanie obiektów gospodarczych w rejonie podwórek wiązało

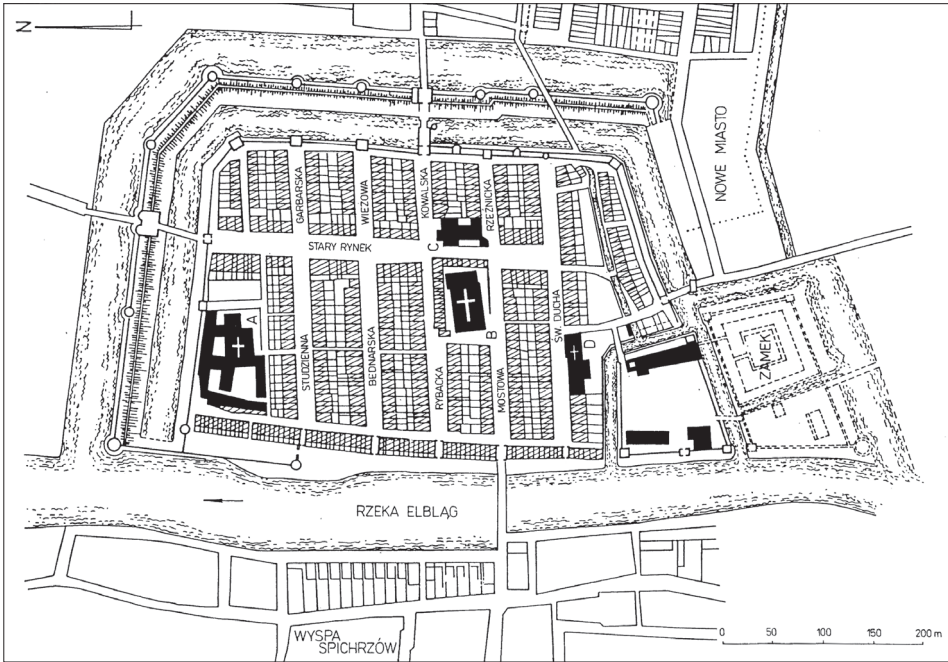

Ryc. 2. Elbląg – Stare Miasto. Plan miasta z XIV–XV wieku: A – kompleks klasztoru Dominikanów; B – kościół św. Mikołaja; C – zespół ratuszowy; D – szpital Ducha Świętego (wg Hauke, Stobbe 1964; rys. B. Kiliński)

Fig. 2. Elbląg – The Old Town. Plan of the town from 14<sup>th</sup>–15<sup>th</sup> century: A – Dominican Monastery complex; B – St. Nicolas church; C – town hall complex; D – the Holy Spirit hospital (after Hauke, Stobbe 1964; drawing by B. Kiliński)

się z rozległymi pracami ziemnymi i doprowadziło do zniszczenia wcześniejszej zabudowy drewnianej oraz zatarcia granic między najstarszymi działkami. Wyraźnie wytyczone granice parcel określają własności związane z zabudową murowaną, która – jak wspomniano – pojawiła się na początku XIV wieku. Już sam podział przestrzeni miejskiej na parcele, zarówno dotyczące XIII-wiecznej zabudowy drewnianej, jak i późniejszej murowanej, był swego rodzaju *novum* na tym terenie, będąc jednym z podstawowych elementów charakteryzujących lokacyjny Elbląg (ryc. 3).

Podstawowym materiałem używanym w XIII-wiecznym budownictwie elbląskim było drewno. Wykorzystywano je przede wszystkim do wznoszenia domów i obiektów gospodarczych, ale także nawierzchni ulic, mostów, wałów, statków oraz przedmiotów codziennego użytku. Budynki mieszkalne i gospodarcze wykonywano najczęściej z drewna dębowego, którego rozległe kompleksy znajdowały się w najbliższej okolicy Elbląga (Jarosińska 1999).

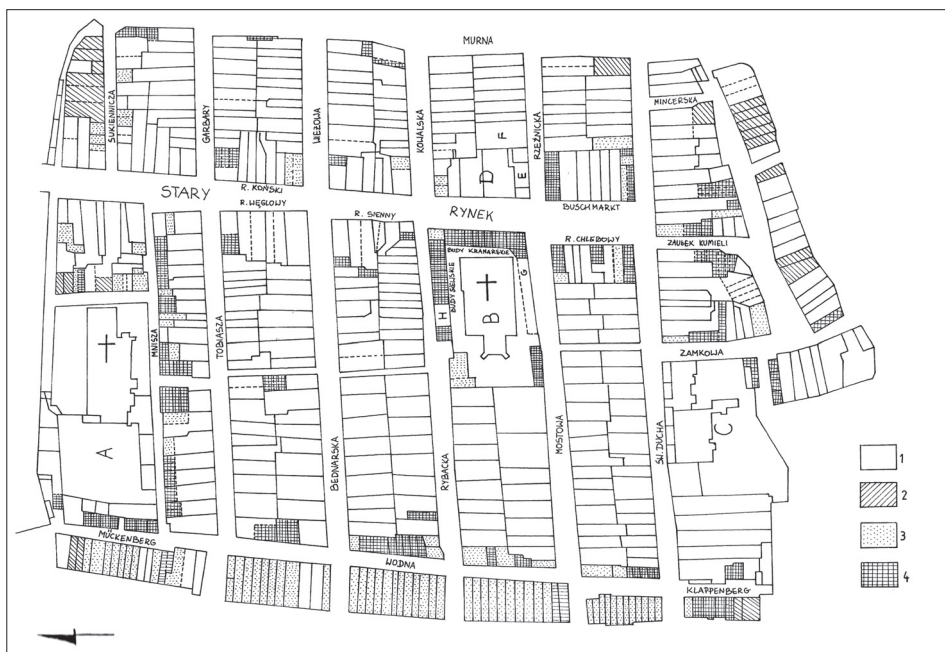

Ryc. 3. Plan Starego Miasta Elbląga z połowy XIV wieku: 1 – działka pełnowartościowa typu *Erbe*; 2 – działka gospodarcza *Wurdt*; 3 – działka typu *Bude* ( $\frac{1}{2}$  *Erbe*); 4 – działka typu *Bude* ( $\frac{1}{3}$ ,  $\frac{1}{4}$ ,  $\frac{1}{6}$  *Erbe*); A – kompleks klasztoru Dominikanów; B – kościół św. Mikołaja; C – zespół szpitala Ducha Świętego; D – ratusz, sukiennice; E – dom pisarza; F – jatki rzeźnicze; G – ławy chlebowe; H – szkoła parafialna (rys. K. Raguze)

Fig. 3. Plan of the Old Elbląg Town from the half of 14<sup>th</sup> century: 1 – building allotment *Erbe* type; 2 – household allotment *Wurdt*; 3 – allotment *Bude* type ( $\frac{1}{2}$  *Erbe*); 4 – allotment *Bude* type ( $\frac{1}{3}$ ,  $\frac{1}{4}$ ,  $\frac{1}{6}$  *Erbe*); A – Dominican monastery complex; B – St. Nicolas church; C – complex of the Holy Spirit Hospital; D – town hall, cloth hall; E – scribe's house; F – butcher's stalls; G – bread stalls; H – parish school (drawing by K. Raguze)

Dom, będąc podstawową jednostką w topografii średniowiecznego miasta i spełniając różnorodne funkcje, był zróżnicowany pod względem konstrukcyjnym i często odzwierciedlał przynależność właściciela do gminy miejskiej i jego pozycję społeczną (Erdmann 1983, s. 19; Rębkowski 2001, s. 121). W XIII-wiecznym Elblągu były znane różne techniki stawiania budynków. Stosowano zarówno lokalne odmiany, jak i korzystano na szeroką skalę z nowych sposobów konstrukcji, których znajomość przywieźli do powstającego miasta osadnicy między innymi z Lubeki, Westfalii i Saksonii. Domy wznoszone w konstrukcji plecionkowej, typowej dla wczesnośredniowiecznego osadnictwa słowiańskiego w rejonie Prus i południowego pobrzeża Morza Bałtyckiego, zaliczane są do podstawowych



wczesnych form, które spotykamy w nowo powstającym ośrodku (Polak, Rębkowski 1996, s. 209; Nawrońska 2001, s. 474; 2002, s. 289; Piekalski 2004, s. 37). W Elblągu znalazła zastosowanie także technika zrębowa (wieńcowa), uważana za tradycyjnie związaną z budownictwem słowiańskim wczesnego średniowiecza (ryc. 4) (np. Kaźmierczak 1970; Rębkowski 2001, s. 27–29; Piekalski 2004, s. 36). Do wczesnych form budynków drewnianych należą także pozostałości obiektów interpretowanych jako domy słupowe, tzw. *Pfostenbau* (Scheftel 1990, s. 57–58; Rębkowski 2001, s. 122).

Na szybko rozwijający się ośrodek miejski korzystnie wpłynęło zastosowanie w budownictwie – już od 2. połowy XIII wieku – konstrukcji szkieletowej. Proces ten rozpoczęty w Lubece i Getyndze pod koniec XII stulecia spowodował wprowadzenie i szybkie rozprzestrzenienie się tej techniki oraz rozwoju zabudowy w głąb działki (np. Scheftel 1990, s. 12–50; Fehring 1991, s. 231; 1992, s. 106; Piekalski 1996, s. 77). Tak budowane domy szybko zyskały dużą popularność i wywarły zdecydowany wpływ na rozwój budownictwa mieszczańskiego w miastach południowego i wschodniego pobrzeża Morza Bałtyckiego, w tym również Elbląga (m.in. Zbierski 1978, s. 107–109; Caune 1984, s. 83 i nn.; Nawroński 1990, s. 158; Gläser 2001, s. 291 i nn.; Nawrońska 2002, s. 29). Budynki wznoszone w konstrukcji szkieletowej (określanej też jako ramowo-szkieletowa), charakteryzujące się funkcjonalnością i stabilną konstrukcją, szybko stały się standardem w nowym ośrodku (Konczewski 2007, s. 91); jej pełna forma określana była jako *Fachwerk* lub ryglowa (Piekalski 1996, s. 79). Elementy konstrukcyjne obiektów, które stanowił drewniany szkielet połączony słupami oraz ściany wypełnione różnym materiałem, wzmocnione systemem rygli i zastrzałów, stabilizowały wilgotny elbląski grunt rozkładając równomiernie ciężar budynku (ryc. 5, 6) (m.in. Piekalski 1995, s. 112; Polak, Rębkowski 1996, s. 212).

Zupełną nowością nie tylko w Elblągu, ale w całym regionie, były jedno-piętrowe, murowane aneksy dostawiane do tylnych ścian dużych, drewnianych budynków mieszkalnych, sytuowanych we frontowej części działki. W źródłach pisanych określane są jako *kemenate* lub *Steinwerk* i miały oznaczać pomieszczenia ogrzewane lub pełnić funkcję spichlerza (Fehring 1989, s. 278–279; Rębkowski 2001, s. 377–379). Jednak ich funkcja nadal pozostaje nie do końca wyjaśniona. Pozostałości odkrytych w Elblągu, wzniesionych przed końcem XIII wieku, trzech murowanych aneksów domów dwusegmentowych wskazują, że miały one formę piwnic płytko zagłębionych w grunt (Nawroński 1990, s. 158–160; Nawrońska 2001, s. 474). Ich wielkości były zróżnicowane i wahały się od 13 do 59 m<sup>2</sup>, co w połączeniu z dużym segmentem domu sieniowego znacznie zwiększyło powierzchnię całego obiektu. Mimo, że w Elblągu nie odkryto pozostałości frontowych budynków mieszkalnych (uległy zniszczeniu w trakcie wznoszenia kamienic), to jednak przejście w południowych ścianach aneksów sugeruje ich

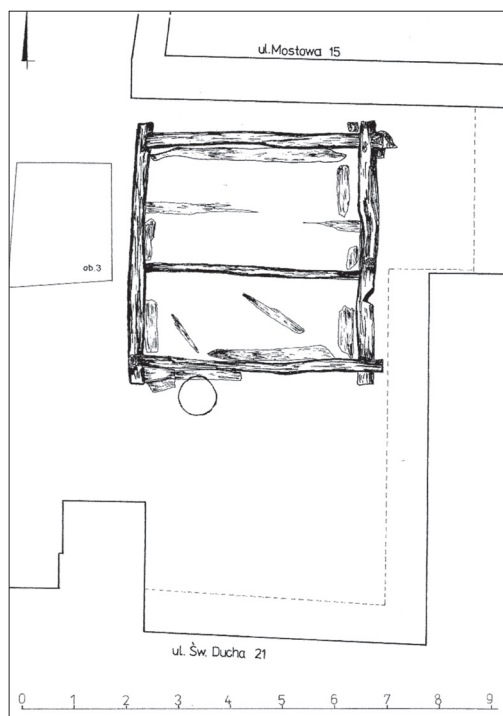

Ryc. 4. Elbląg – Stare Miasto, ul. Ducha Świętego 21. Budynek o konstrukcji zrębowej w tylnej części działki (rys. K. Raguze)

Fig. 4. Elbląg – The Old Town, 21 Ducha Świętego st. Log cabin type building at the back of the plot (drawing by K. Raguze)

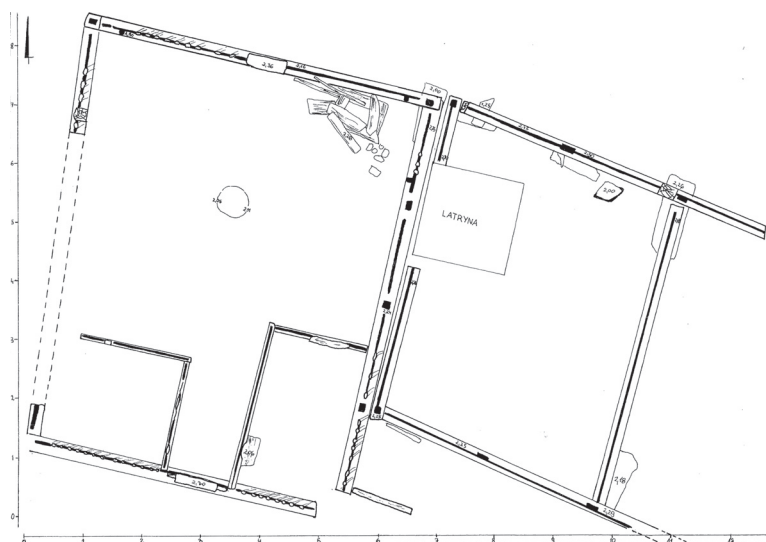

Ryc. 5. Elbląg – Stare Miasto, ul. Tkacka. Plany dwóch budynków o konstrukcji szkieletowej wzniesionych po pożarze miasta, między 1296 a 1304 rokiem (rys. K. Raguze)

Fig. 5. Elbląg – The Old Town, Tkacka st. Plans of two buildings with frame construction erected after the town fire, between 1296 and 1304 (drawing by K. Raguze)

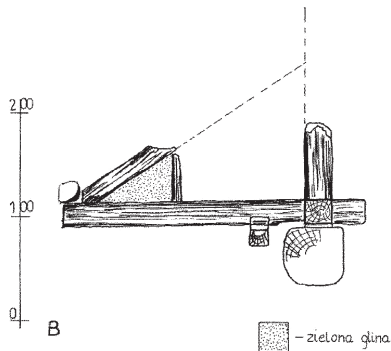
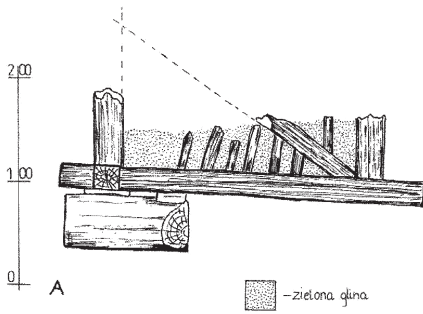

Ryc. 6. Elbląg – Stare Miasto, ul. Rybacka 27. Przekrój ściany wschodniej (A) i północnej (B) budynku o konstrukcji szkieletowej, datowanego między 1270+x/-6 a 1293+8/-6 rokiem (rys. K. Raguze)

Fig. 6. Elbląg – The Old Town, 27 Rybacka st. Cross section of eastern wall (A) and northern one (B) of the building with frame construction, dated between 1270 +x/-6 and 1293 +8/-6 (drawing by K. Raguze)

połączenie komunikacyjne z domem sieniowym w przyfronowej części parceli (Nawrońska 2012).

W nowo powstającym ośrodku miejskim jakim był Elbląg, organizacja wytyczonej przestrzeni początkowo otoczonej wałami ziemnymi, a od XIV wieku murami miejskimi, musiała uwzględniać wiele różnych nowych funkcji ujętych w określone ramy przestrzenne (m.in. Samsonowicz 1986, s. 96–98; Morawski 1992, s. 299–300; Piekalski 1999, s. 258; Rębkowski 2001, s. 104). Konieczne stało się wydzielenie w obszarze *intra muros* jego administracyjno-handlowego centrum, skupiającego różnorodną działalność prowadzoną przez mieszkańców. Zostało ono zlokalizowane w środkowej części miasta, gdzie znalazły się: plac targowy, ratusz z towarzyszącymi mu obiektami handlowymi i użyteczności publicznej oraz kościół parafialny pod wezwaniem św. Mikołaja wraz z otaczającym go cmentarzem. Zrealizowany w tym miejscu cały program instytucji i urzędzeń miejskich średniowiecznego Elbląga funkcjonował praktycznie w pełnej formie do lat 80. XVIII wieku (ryc. 7).

Istotną kwestią związaną z powstaniem Elbląga było nadawanie wezwań, nowo wznoszonym w ośrodku, świątyniom. Podobnie jak w innych miastach lokacyjnych na południowym pobrzeżu Morza Bałtyckiego, szczególną popularnością cieszyły się w tu patrocina św. Mikołaja, Najświętszej Marii Panny





do kompleksu Dominikanów, sprowadzonych z Krakowa do Elbląga już w 1238 roku. Wzniesiony po wschodniej stronie obwałowań miejskich kościół pod wezwaniem św. Jakuba był filialną świątynią fary Starego Miasta (Józefczyk 1996).

Nieodłącznym elementem życia religijnego i społecznego Elbląga był klasztor mendykancki Dominikanów i szpital z kaplicą Ducha Świętego, funkcjonujące już od lat 40. XIII wieku. Te charakterystyczne obiekty sytuowane zwykle w peryferyjnych strefach nadmorskich miast hanzeatyckich, odgrywały ważną rolę w działalności religijno-opiekuńczej, prowadzonej wśród elbląskiej społeczności, zwłaszcza w momencie kształtowania się w XIII wieku zrębów nowego ośrodka. Tym bardziej, że przyniesione przez zakonników i kolonistów wzorce postępowania, formy prowadzonej przez nich działalności były pewnym *novum* na tym terenie.

Problematyka przemian kulturowych w kontekście spotkania tradycji i obcych wpływów szczególnie interesująco przedstawia się w świetle materialnych źródeł archeologicznych. W najstarszych XIII-wiecznych nawarstwieniach kulturowych, odsłoniętych reliktach zabudowy mieszkalnej i gospodarczej lub w obrębie dawnych ulic znajdujemy liczne przedmioty codziennego użytku, będące pozostałością wytwórczości rodzimej, wyrobów przywożonych do Elbląga, jak również produkowanych na miejscu z inspiracji przybyłych tu kolonistów. Ceramika, monety, naczynia drewniane, przedmioty z metalu, poroża/rogu i kości, fragmenty tkanin – to szeroka gama rozmaitych przedmiotów będących także bazą dla ukazania przemian kulturowych w XIII-wiecznym Elblągu. W niniejszych rozważaniach ograniczę się do jednego przykładu – ceramiki, dominującego i najliczniej pozyskiwanego materiału (Kruppé 1981; Rębkowski 1995, s. 12 i nn.). Oprócz wyrobów miejscowych, wykonanych w technice właściwej dla wczesnośredniowiecznej ceramiki pomorskiej, dużą grupę stanowią naczynia wypalone w atmosferze redukcyjnej, tzw. siwaki, kolejną zaś wczesne wyroby kamionkowe i ceramika szklwiona określane jako importy (m.in. Nawrołska 1985, s. 402 i nn.; Nawrołska 2012).

Do lat 80. XIII wieku najliczniejsze były naczynia, których wytwarzanie można łączyć z ludnością słowiańską lub pruską (ryc. 8). Jednak nie mamy pewności czy obecność tych wyrobów miała związek z działalnością warsztatów w mieście, względnie z lokalną wymianą handlową prowadzoną z pobliskim zapleczem gospodarczym. Niewątpliwie nowym elementem, który łączy się z przybyciem kolonistów z północno-zachodnich i środkowych Niemiec są naczynia wypalone w atmosferze redukcyjnej, tzw. siwaki, występujące w Elblągu już w 1. połowie XIII wieku. Na większą skalę pojawiły się one w latach 80. tego stulecia, kiedy wytwarzano je w elbląskim warsztacie garncarskim, usytuowanym w północno-wschodniej części Starego Miasta (Marcinkowski 2003). Początki tej produkcji stanowią przełom w rozwoju garncarstwa tego regionu, również ze względu na pojawienie się nowych form naczyń o płaskich dnach (ryc. 9). Dość licznie

występujące w obrębie miast zachodniopomorskich (np. w Kołobrzegu, Szczecinie czy Stargardzie Szczecińskim) naczynia o kulistych dnach, w Elblągu możemy uznać za importy (Nawroński 1991, s. 31; Nawroński 1992, s. 25). Trzecią grupę w zespole źródeł ceramicznych z Elbląga stanowią naczynia importowane, które pojawiły się tu już w połowie XIII wieku (m.in. Nawroński 1992, s. 23). Należą do nich wczesne wyroby szkliwione i kamionkowe. Te pierwsze, produkowane przede wszystkim w pracowniach flandryjsko-holenderskich, duńskich (Farum-Lillevang) oraz północno-niemieckich (Lubeka), to dzbany zdobione plastycznymi ornamentami (ryc. 10) (np. Verhaeghe 1983; Lüdtkke 1985; Nawrońscy 1986, s. 639–640; Madsen 1987). Z kolei wczesne naczynia kamionkowe to tzw. *protosteinzeug* i *faststeinzeug* (ryc. 1), wytwarzane w pracowniach nadreńskich (Siegburg) oraz wyroby angobowane z warsztatów dolnosaksońskich (Coppengrave, Bengerode, Langerwehe) (Beckmann 1974; Stephan 1981; Nawroński, Rębkowski 1995, s. 168–170). Wyjątkowymi egzemplarzami są szkliwione dzbany do wina produkowane w zachodniofrancuskich warsztatach w rejonie Saintonge (ryc. 12) (Nawrońska 2011, s. 265 i nn.). Asortyment XIII-wiecznych wyrobów ceramicznych wskazuje na duże ich zróżnicowanie. Z pewnością istniała konkurencja na rynku między lokalnymi a importowanymi wyrobami, które napływały do Elbląga w coraz większych ilościach. Oddziaływała jednak pozytywnie na rozwój i doskonalenie miejscowej produkcji inspirowanej obcymi wzorami.

Rozpoczęty w 2. ćwierci XIII wieku na południowym pobrzeżu Bałtyku proces lokacji miast na prawie niemieckim wyznaczał nowy jakościowo etap w rozwoju tego regionu. Nawet niezbyt sprzyjające warunki geomorfologiczne i klimatyczne nie były przeszkodą do założenia Elbląga, bo jak wiadomo decydującą rolę w tym procesie odegrały czynniki strategiczne, polityczne i ekonomiczne.

Oporając się przede wszystkim na zróżnicowanym i bogatym zespole źródeł archeologicznych spróbujmy podjąć próbę częściowego zdefiniowania i wskazania tych elementów, które moglibyśmy uznać za podstawowe składniki przemian zachodzących na tym terenie. Czy faktycznie transformacje kulturowe zapoczątkowane w Elblągu, ustanowionym do 1309 roku stolicą państwa Zakonu w Prusach, będące połączeniem tradycji lokalnej i silnych inspiracji kolonistów niemieckich, oddziaływały na wykształcenie się nowych wzorców kulturowych? Jakie składniki możemy uznać za pierwszoplanowe w nowo powstającej kulturze lokacyjnego Elbląga? Co decydowało o jego późniejszym dynamicznym rozwoju? Do najważniejszych elementów możemy zaliczyć: regularną zabudowę miejską na wydzielonej przestrzeni ograniczonej obwałowaniami obronnymi, gospodarkę rzemieślniczo-handlową, funkcję portową ośrodka, prawo miejskie i zarządzanie własnymi finansami, rozwarstwienie społeczne i zawodowe obywateli, rozwinięte funkcje ideologiczne, życie umysłowe elblązan (m.in. Piekalski 1999, s. 26).

Zgromadzone w trakcie prac wykopaliskowych różnorodne źródła archeologiczne oraz przeprowadzone analizy rozplanowania ośrodka miejskiego, jak

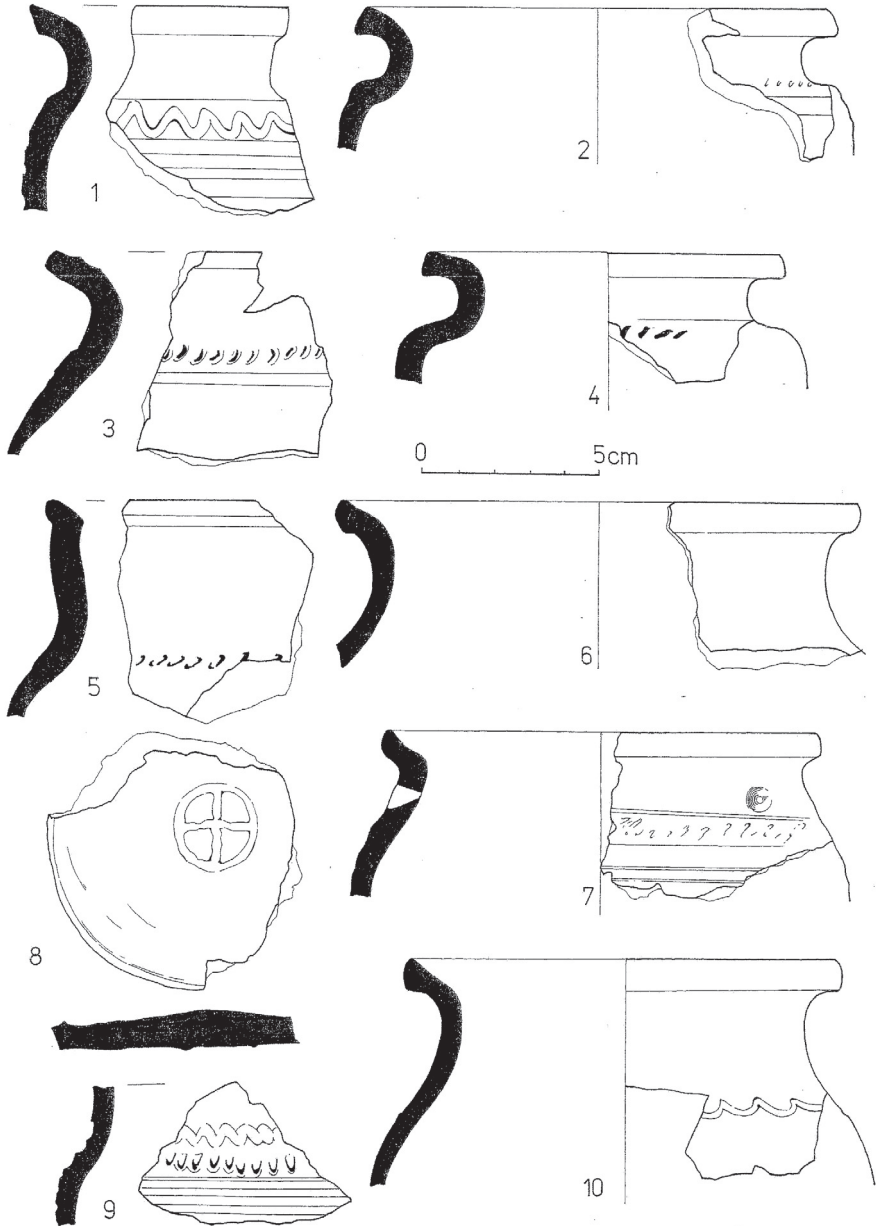

Ryc. 8. Elbląg – Stare Miasto, ul. Kowalska 11, 12. Fragmenty naczyń ceramicznych o cechach wczesnośredniowiecznych, około 1237–1270 roku (rys. B. Kiliński)  
 Fig. 8. Elbląg – The Old Town, 11, 12 Kowalska st. Fragments of ceramic vessels with early mediaeval features, about 1237–1270 (drawing by B. Kiliński)

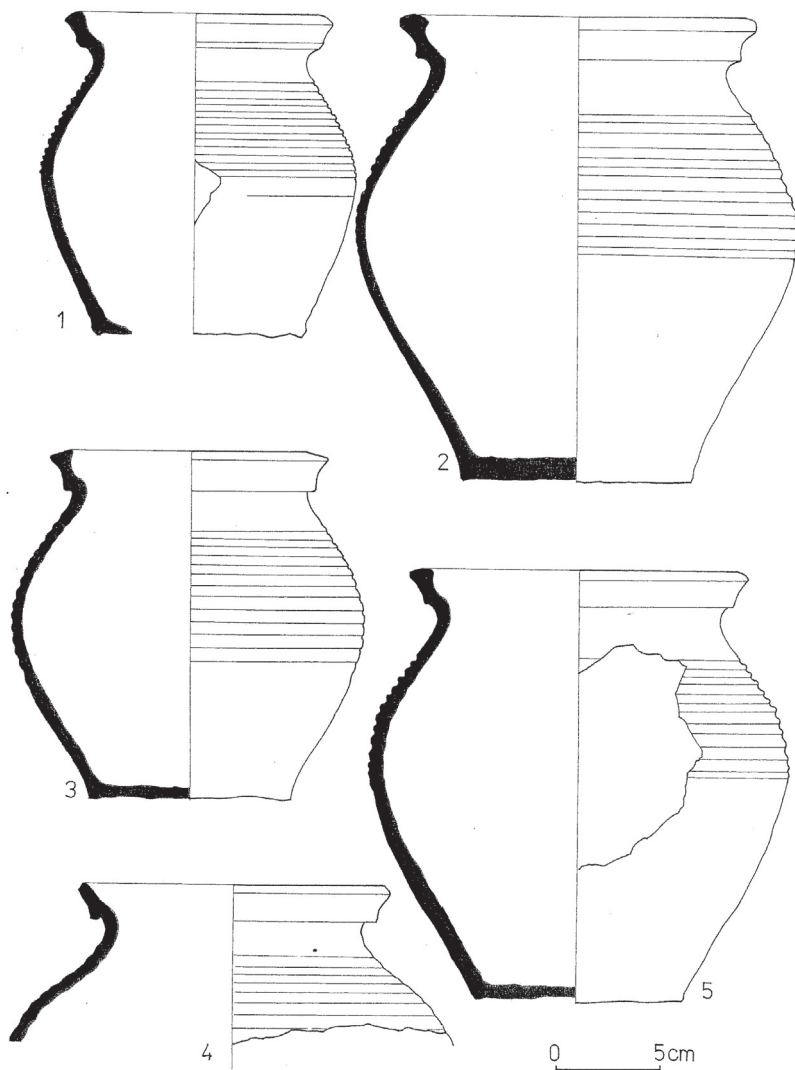

Ryc. 9. Elbląg – Stare Miasto, ul. Sukiennicza. Naczynia ceramiczne z warsztatu garncarskiego (wg M. Marcinkowski 2003; rys. B. Kiliński)

Fig. 9. Elbląg – The Old Town, Sukiennicza st. Ceramic vessels from pottery workshop (after M. Marcinkowski 2003; drawing by B. Kiliński)



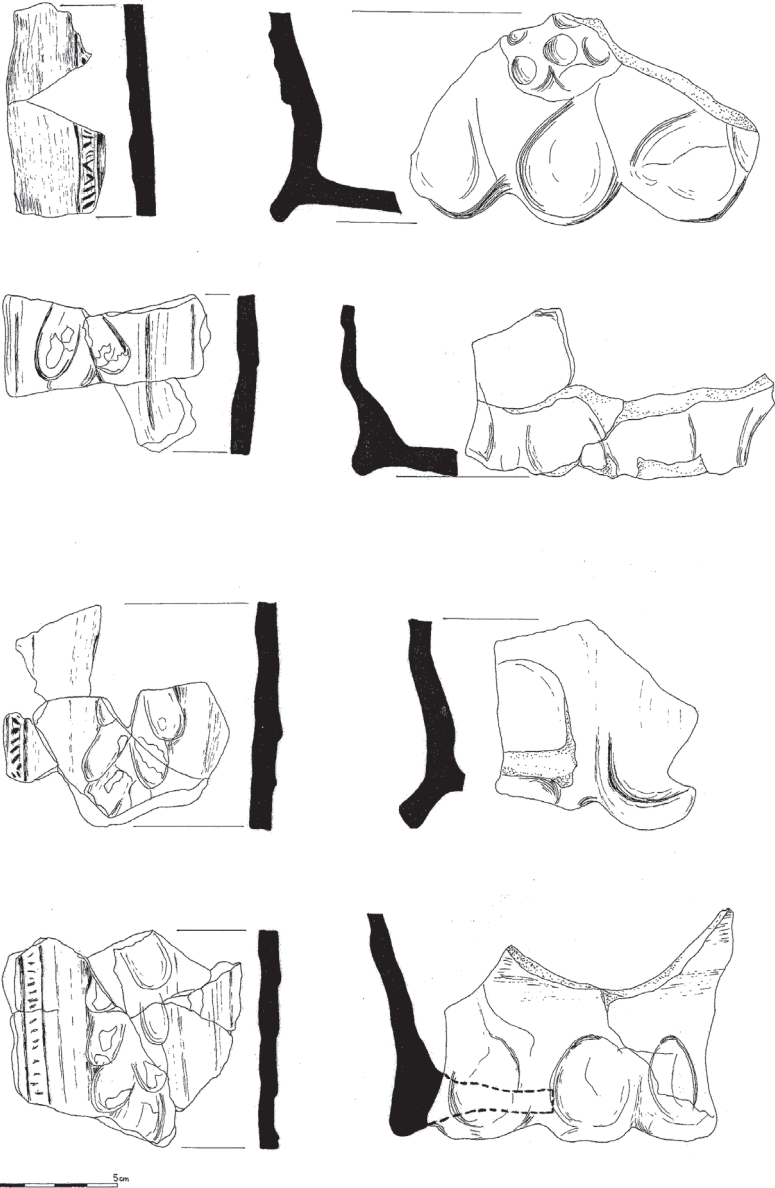

Ryc. 10. Elbląg – Stare Miasto. Fragmenty naczyń ceramicznych z warsztatów duńskich (dzbany) (rys. K. Raguze)

Fig. 10. Elbląg – The Old Town. Fragments of ceramic vessels from Danish workshops (pitches) (drawing by K. Raguze)

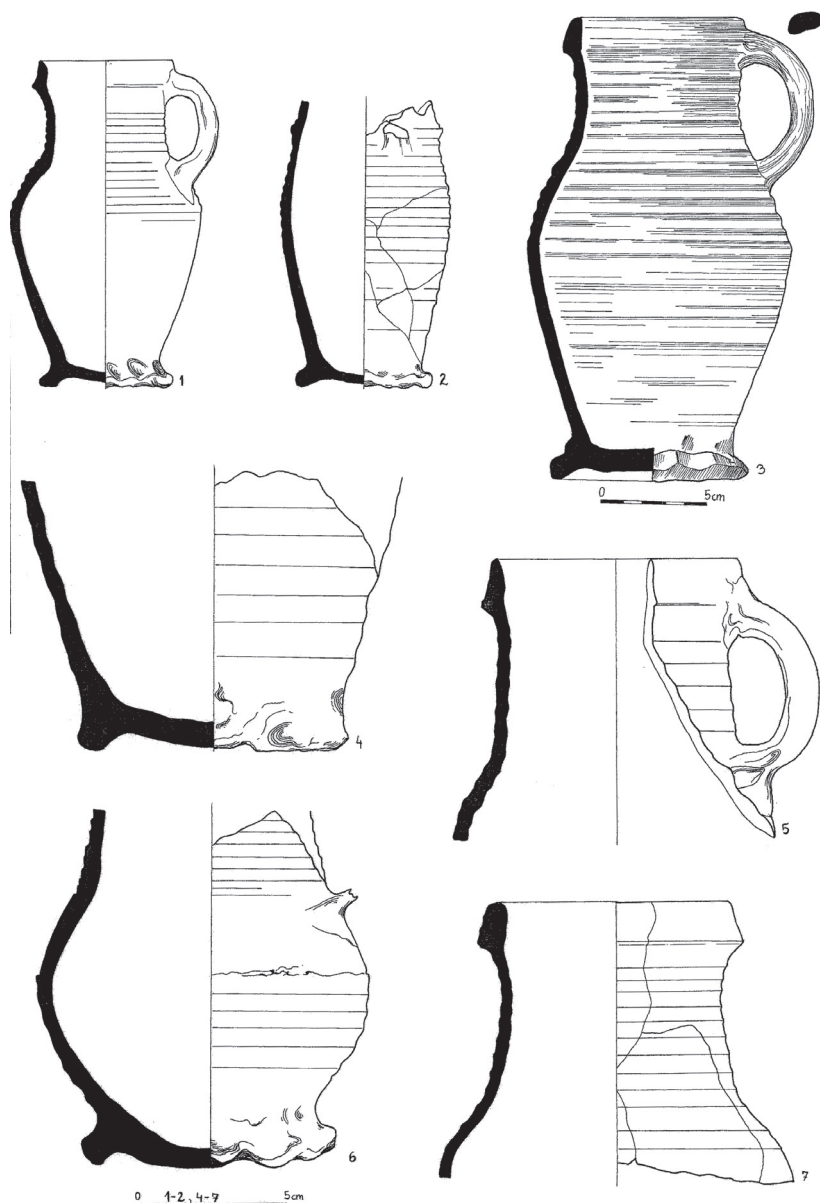

Ryc. 11. Elbląg – Stare Miasto. Wczesne naczynia kamionkowe: 1, 3, 5, 7 – tzw. *Faststeinzeug*; 2, 4, 6 – tzw. *Protosteinzeug* (rys. K. Raguze)

Fig. 11. Elbląg – The Old Town. Early stoneware vessels: 1, 3, 5, 7 – so called *Faststeinzeug*; 2, 4, 6 – so called *Protosteinzeug* (drawing by K. Raguze)

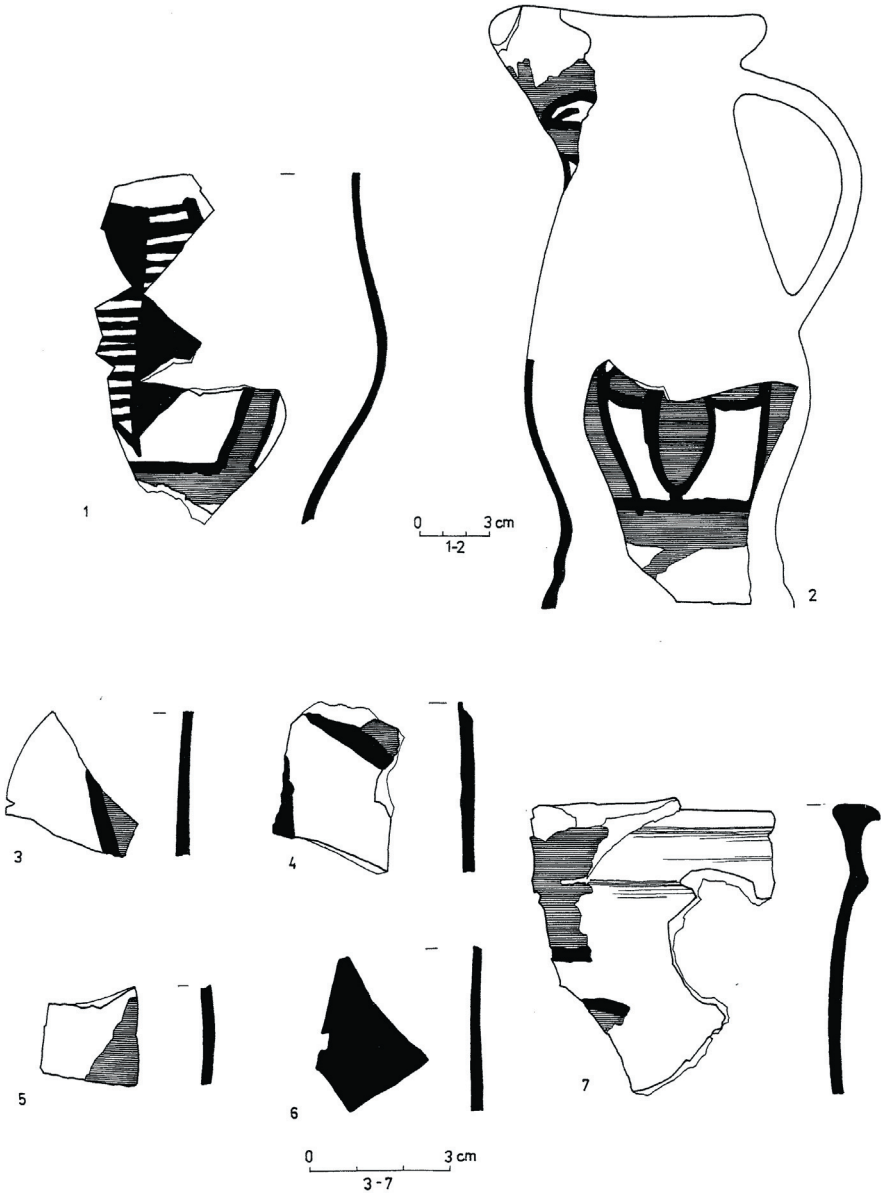

Ryc. 12. Elbląg – Stare Miasto. Fragmenty naczyń ceramicznych (dzbanów) z warsztatów w Saintonge (południowo-zachodnia Francja): 1–5 – ul. Bednarska 23; 6–8 – ul. Kowalska 11 (rys. B. Kiliński)

Fig. 12. Elbląg – The Old Town. Fragments of ceramic vessels (pitchers) from Saintonge workshops (south-western France): 1–5 – 23 Bednarska st.; 6–8 – 11 Kowalska st. (drawing by B. Kiliński)

i pozostałości jego zróżnicowanej zabudowy drewnianej i murowanej upoważniają do stwierdzenia, że w Elblągu wykształciła się swoista tzw. kultura miejska. Była ona zdecydowanie inna niż ta, którą możemy wiązać z wczesnośredniowiecznym osadnictwem lub ośrodkami typu Truso, funkcjonującymi na tych terenach. Przy zakładaniu Elbląga znaczący udział miała ludność niemiecka, która była nośnikiem nowych technologii i wzorców produkcyjnych oraz być może głównym odbiorcą wytwarzanych dóbr. Nie można jednak pominąć udziału miejscowej ludności – pruskiej i słowiańskiej – w przemianach zachodzących w obrębie ośrodka i jego najbliższej okolicy, zarówno w zakresie produkcji jak i konsumpcji. Spotkanie tradycyjnych wzorów i bardzo silnych obcych wpływów nie było efektem jednorazowego działania, lecz procesem długofalowym. Możemy sądzić, że przez cały XIII wiek trwało adaptowanie i asymilowanie przyniesionych przez kolonistów form i zasad działania oraz elementów miejscowej tradycyjnej kultury.

Przemiany kulturowe, które były wynikiem szerokiej akcji lokacyjnej, zarówno w Prusach, jak i w Estonii i na Łotwie doprowadziły do znacznego umocnienia więzi gospodarczo-kulturowych pobrzeża Bałtyku z łańcuskim kręgiem kulturowym. Powstanie Elbląga oraz innych nowych miast nad Morzem Bałtyckim czy przekształcenie się niektórych ośrodków wczesnośredniowiecznych w struktury miejskie było istotnym składnikiem przełomu wczesnofeudalnego.

## Literatura

- Beckmann B.  
1974 *The main types of the first four production periods of Siegburg pottery*, [w:] *Medieval pottery from excavations*, red. V. I. Evison, H. Hodges, J. G. Hurst, London.
- Callmer J.  
1994 *Early urbanism in Southern Scandinavia ca. 700–1100 AD. Trading places, central settlements and new model centres in continuity change*, *Archaeologia Polona*, t. 32, s. 73–93.
- Caune A. W.  
1984 *Žilišča Rigi XII–XIV v.v. Po dānny m archeologičeskich raskopok*, Riga.
- Clarke H., Ambrosiani B.  
1991 *Towns in the Viking Age*, Leicester.
- Czaja R.  
1992 *Entwicklung des bürgerlichen Bäcksteinbaus in der Altstadt Elbing in der Hälfte des 14. Jh. Nach historischen Quellen*, [w:] *Archaeologia Elbingensis*, t. 1, red. A. Czacharowski, T. Nawrołski, Gdańsk, s. 79–90.
- Czaja R., Nawrołski T.  
1993 *Pierwotny Elbląg*, [w:] *Historia Elbląga*, t. 1 (do 1466 r.), red. S. Gierszewski, A. Groth, Gdańsk, s. 60–130.

Dollinger Ph.

1975 *Dzieje Hanzy*, Gdańsk.

Engel E.

1993 *Die deutsche Stadt des Mittelalter*, München.

Erdmann W.

1983 *Entwicklungstendenzen des Lübecker Hausbau 1100 bis um 1340 – eine Ideenskizze*, Lübecker Schriften zur Archäologie und Kulturgeschichte, t. 7, s. 19–38.

Fehring G. P.

1988 *Grundstücks- und Bebaungsstrukturen in Mittelalter*, Lübecker Schriften zur Archäologie und Kulturgeschichte (25 Jahre Archäologie in Lübeck), t. 17, s. 74–76.

1989 *Domus lignea cum caminata – Hölzerne, turmartige Kemenaten des späten 12. Jahrhunderts in Lübeck und ihre Stellung in der Architekturgeschichte*, Hammaburg, Neur Funde, t. 9, s. 271–283.

1991 *Die Entstehung von Lübeck*, Zeitschrift für Archäologie, t. 25, s. 223–236.

Gläser M.

2001 *Archäologisch erfasste mittelalterliche Hausbauten in Lübeck*, [w:] *Lübecker Kolloquium zur Stadtarchäologie im Hanseraum IV. Die Infrastruktur*, red. M. Gläser, Lübeck, s. 277–305.

Hammel R.

1986 *Hereditas area und domus: Bodenrecht, Grundstücksgefüge und Sozialstruktur in Lübeck vom 12. bis zum 16. Jahrhundert*, Jahrbuch für Hausforschung, t. 35, s. 175–199.

Hanke K., Stobbe H.

1964 *Die Baugeschichte und die Baudenkmäler der Stadt Elbing*, Stuttgart.

Jagodziński M.

1993 *Osadnictwo w okresie wczesnodziejowym*, [w:] *Historia Elbląga*, t. 1 (do 1466 r.), red. S. Gierszewski, A. Groth, Gdańsk, s. 17–59.

Jarosińska J.

1999 *Kształtowanie się flory antropogenicznej oraz użytkowanie roślin w średniowiecznym Elblągu*, maszynopis rozprawy doktorskiej w Pracowni Paleoekologii i Archeobotaniki Kadery Ekologii Roślin Uniwersytetu Gdańskiego, Gdańsk.

Józefczyk M.

1996 *Średniowiecze Elbląga – z problematyki społeczno-religijnej*, Elbląg.

Kaźmierczyk J.

1970 *Wrocław lewobrzeżny we wczesnym średniowieczu*, Wrocław.

Klápště J.

1994 *Změna – středověká transformace a její předpoklady*, [w:] *Medievalia Archaeologica Bohemica 1993*, red. J. Fridrich, J. Klápště, P. Vařeka, Památky archeologické, Supplementum 2, Prague, s. 9–59.



- Konczewski P.  
2007 *Działki mieszczkańskie w południowo-wschodniej części średniowiecznego i wczesnonowożytnego Wrocławia*, Wratislavia Antiqua, t. 9, Wrocław–Warszawa–Kraków–Gdańsk–Łódź.
- Kruppé J.  
1981 *Garncarstwo późnośredniowieczne w Polsce*, Wrocław.
- Leciejewicz L.  
1991 *Początki miast w nadbałtyckiej Europie*, [w:] *Czas – przestrzeń – praca w dawnych miastach*, red. A. Wyrobisz i in., Warszawa, s. 101–113.
- Le Goff J.  
1970 *Ordres mandians et l'urbanisation la France médiévale*, Annales ESC, nr 25, s. 924–929.
- Lüdtke H.  
1985 *Die mittelalterliche Keramik von Schleswig. Ausgrabung Schild 1971–1975*, [w:] *Ausgrabungen in Schleswig, Berichte und Studien*, t. 4, red. V. Vogel, Neumünster.
- Madsen P. K.  
1987 *On the dating of medieval pottery – in the light of recent finds from Ribe*, Journal of Danish Archaeology, t. 6, s. 190–197.
- Marcinkowski M.  
2003 *Średniowieczny warsztat garncarski ze Starego Miasta w Elblągu*, Pomorania Antiqua, t. 19, s. 193–250.
- Morawski Z.  
1992 *Funkcje religijne placów miejskich w średniowiecznej Polsce*, Kwartalnik Historii Kultury Materialnej, R. 40, nr 3, s. 295–303.
- Nawrołsey G. i T.  
1985 *Wstępne wyniki badań archeologicznych Starego Miasta w Elblągu w latach 1980–1982*, Kwartalnik Historii Kultury Materialnej, R. 33, nr 4, s. 383–409.  
1986 *Badania Starego Miasta w Elblągu w latach 1983–1984*, Kwartalnik Historii Kultury Materialnej, R. 34, nr 4, s. 609–648.
- Nawrołska G.  
1992 *Elbing im 13. Jahrhundert – erste Ergebnisse archäologischen Untersuchungen*, [w:] *Archaeologia Elbingensis*, t. 1, red. A. Czacharowski, T. Nawrołski, Gdańsk, s. 55–66.  
2001 *Domestic architecture in Elbląg*, [w:] *Lübecker Kolloquium zur Stadtarchäologie im Hanseraum III. Der Hausbau*, red. M. Gläser, Lübeck, s. 471–489.  
2002 *Uwagi o budownictwie elbląskim w XIII–XV wieku*, [w:] *Budownictwo i budowniczość w przeszłości*, red. A. Abramowicz, J. Maik, Łódź, s. 287–296.  
2011 *Dzbany z Saintonge w średniowiecznym Elblągu*, [w:] *Ekskluzywne życie – dostojny pochówek. W kręgu kultury elitarnej wieków średnich*, red. M. Rębkowski, Wolin, s. 261–272.  
2012 *Początki Elbląga w świetle źródeł archeologicznych*, Elbląg.

Nawroński T.

- 1990 *Gebäude und topographische Strukturen des 13. und 14. Jahrhunderts in Elbing*, Lübecker Schriften zur Archäologie und Kulturgeschichte, t. 20, s. 157–172.
- 1991 *Zur Keramik aus Elbing*, [w:] 7. Kolloquium zur mittelalterlichen Keramik – Schleswig, 23./24. November 1990. Protokoll, Schleswig, s. 31–32.
- 1992 *Importy europejskie w późnośredniowiecznym Elblągu na podstawie źródeł archeologicznych*, Nautologia, t. 27, nr 1–2, s. 23–25.

Nawroński T., Rębkowski M.

- 1995 *Ein Beitrag zur Erforschung mittelalterlicher Keramik in Pommern*, Offa, t. 52, s. 163–184.

Piekalski J.

- 1995 *Budownictwo z drewna w późnośredniowiecznym Wrocławiu*, Archaeologia Historica Polona, t. 1, s. 107–125.
- 1996 *Początki budynków o konstrukcji szkieletowej na terenie środkowej Europy*, Archaeologia Historica Polona, t. 3, s. 71–86.
- 1999 *Od Kolonii do Krakowa. Przemiany topografii wczesnych miast*, Wrocław.
- 2004 *Wczesne domy mieszczańskie w Europie Środkowej*, Wrocław.

Polak Z., Rębkowski M.

- 1996 *Budownictwo i architektura*, [w:] *Archeologia średniowiecznego Kołobrzegu*, t. 1, red. M. Rębkowski, Kołobrzeg, s. 210–220.

Rębkowski M.

- 1995 *Średniowieczna ceramika miasta lokacyjnego w Kołobrzegu*, Kołobrzeg.
- 2001 *Pierwsze lokacje miast w księstwie zachodniopomorskim. Przemiany przestrzenne i kulturowe*, Kołobrzeg.

Samsonowicz H.

- 1978 *Późne średniowiecze miast nadbałtyckich*, Warszawa.
- 1982 *Polska a Hanza w XIII–XVI wieku*, Zapiski Historyczne, t. 47, s. 129–140.
- 1986 *Dzieje miast i mieszczaństwa do schyłku XV wieku*, [w:] *Dzieje miast i mieszczaństwa w Polsce przedrozbiorowej*, Wrocław, s. 19–318.
- 1991 *Elbląg w Związku Miast Hanzeatyckich w XIII i XIV wieku*, Rocznik Elbląski, t. 12, s. 9–20.

Scheffel M.

- 1990 *Mittelalterlicher Holzbau in den Städten des niederdeutschen Raumes und der angrenzenden Küstengebiete*, Lübecker Schriften zur Archäologie und Kulturgeschichte, t. 20, s. 7–100.

Semrau A.

- 1925 *Beiträge zur Geschichte der Bautätigkeit der Altstadt Elbing im 13. und 14. Jh.*, Mitteilungen des Coppersnicker Vereins für Wissenschaft und Kunst zu Thorn, t. 33, s. 22–27.

Stephan H.-G.

- 1981 *Coppengrave. Studien zur Töpferei des 13. bis 19. Jahrhundert in Nordwestdeutschland*, Materialhefte zur Ur- und Frühgeschichte Niedersachsens, t. 17, Hildesheim.

Urbańczyk P.

2002 *Wczesna urbanizacja ziem polskich*, [w:] *Civitas & villa. Miasto i wieś w średniowiecznej Europie Środkowej*, red. C. Buśko i in., Wrocław–Praha, s. 37–47.

Verhaeghe F.

1983 *Medieval pottery production in coastal Flanders*, [w:] *Ceramics and Trade. The production of later medieval pottery in north-west Europe*, red. P. Darey, R. Hodges, Sheffield, s. 63–94.

Zbierski A.

1978 *Rozwój przestrzenny Gdańska w IX–XIII w.*, [w:] *Historia Gdańska*, t. 1, red. E. Cieślak, Gdańsk, s. 71–124.

### *CULTURAL TRANSFORMATIONS IN 13<sup>TH</sup> CENTURY ELBLĄG AS A RESULT OF TRADITION AND FOREIGN INFLUENCES ENCOUNTER*

#### Summary

The period of large scale process resulting from location turning point which started in Pomerania in 2<sup>nd</sup> quarter of 13<sup>th</sup> century, when, among the others, Elbląg town was located in 1237, delivered numerous facts and phenomena, which at present can be analyzed and observed indirectly, basing first of all on varied archaeological sources obtained in the course of many years of archaeological exploration performed in the Old Town of Elbląg. Allocated space of the new center, similarly to other towns in the southern coast of the Baltic Sea was equipped with the most important elements creating the new town and deciding of its later dynamic development. The most essential factors included: regular urban architecture located at the defined space and surrounded with fortifications, port center function, craft-trade economy, town rights and disposing its own finances, social and professional dwellers' diversification, developed ideological functions and intellectual life. All these elements existing and functioning in 13<sup>th</sup> century Elbląg let us perceive this center as a fully developed town.

New cultural and consumption patterns brought by the center founders, mainly German colonists, meeting local traditions and manufacturing, were favorable conditions for shaping in 13<sup>th</sup> century Elbląg and probably in its vicinity different technologies and production patterns in building, crafts, ideological and legal spheres.

On the grounds of archaeological sources collected and the analyses of urban center planning, preserved elements of its diversified wooden and brick architecture, it is possible to state, that Elbląg shaped its individual urban culture, various from the one which is related to early mediaeval settlements or early urban centers. These cultural changes were of a long lasting character and it can be supposed that they expanded onward all 13<sup>th</sup> century.

